

ENCODEUR D'ARBRE ROTTECH POUR MILIEU DIFFICILE



APPLICATION

L'encodeur d'arbre Rotech est utilisé principalement pour la protection du personnel et des équipements contre des conditions dangereuses de sous-vitesse et de glissement de sangle ou de bande. D'autres applications peuvent être effectuées: contrôleur de rotation précis, détection du sens de rotation, compter le nombre de révolutions d'un arbre, être associé à un système de pesage en continu ...

Il est souvent installé sur des élévateurs, des convoyeurs, broyeurs ...

PRINCIPE DE FONCTIONNEMENT

Un capteur inductif placé dans le corps de l'encodeur détecte un arbre en acier. Pour les petites vitesses ou un contrôle précis, une photo diode détecte un disque en acier perforé. Une pulsation est créée pour chaque rotation ou index, ce qui permet de connecter directement l'encodeur à un automate programmable, un module encodeur Rotech ou à d'autre système. L'arbre doit être percé et taraudé en M12 pour pouvoir recevoir le boulon de l'encodeur. L'encodeur ne nécessite aucune protection car il est en aluminium.

Une version en polyester et inox est disponible pour des applications en milieu chimique ou offshore.

OPTION

Mag-con pour un montage facile sans perçage
Afficheur

Module de contrôle de rotation AUE 400

Spécifications détaillées, schémas de câblage, manuels d'installation et instructions disponibles sur demande.

Merci de se reporter au manuel pour une installation correcte .
Informations sujets à être modifiées ou corrigées. July 2007

DIMENSIONS

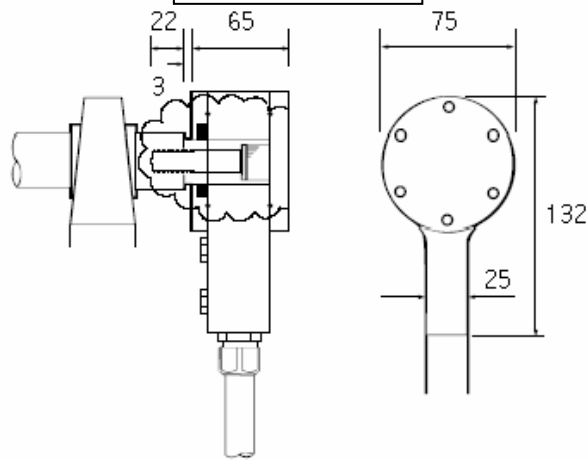

CARACTERISTIQUES

Type de sorties	NPN , PNP, NAMURE ou QUADRATURE
Gamme de vitesse	0,03 rpm - 1500 rpm (standard) 1500- 5000 rpm (vitesse importante)
Pulsations/rotation	1 à 360
Boîtier	Aluminium ou polyester
Poids	1,9 Kg
Protection	IP 65
Température	-25°C à +70 °C



ROUE ENCODEUSE

Pour un contact direct avec la bande

ENCODEUR D'ARBRE

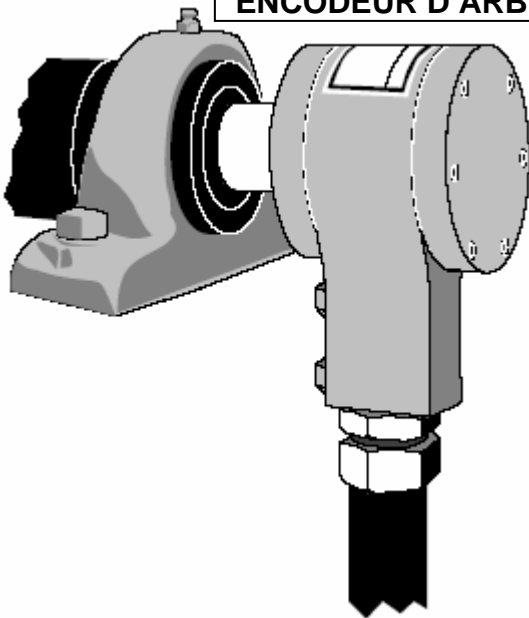

MAG-CON

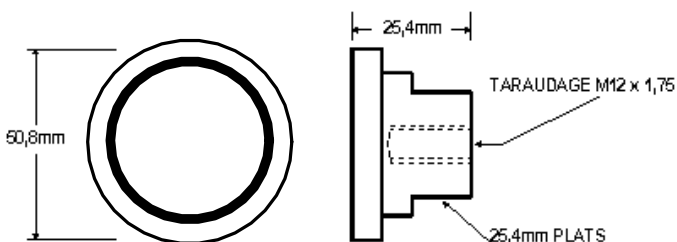

MODULE DE CONTROLE DE ROTATION AUE 400



Merci de se reporter au manuel pour une installation correcte .
Informations sujets à être modifiées ou corrigées. July 2007